

Арт

Peugeot 206 НВ Защита картера

38.13.021

38.13.022

Год выпуска: 2006- по н.в

Двигатель: 1,4/1,6

Коробка: МКПП/АКПП

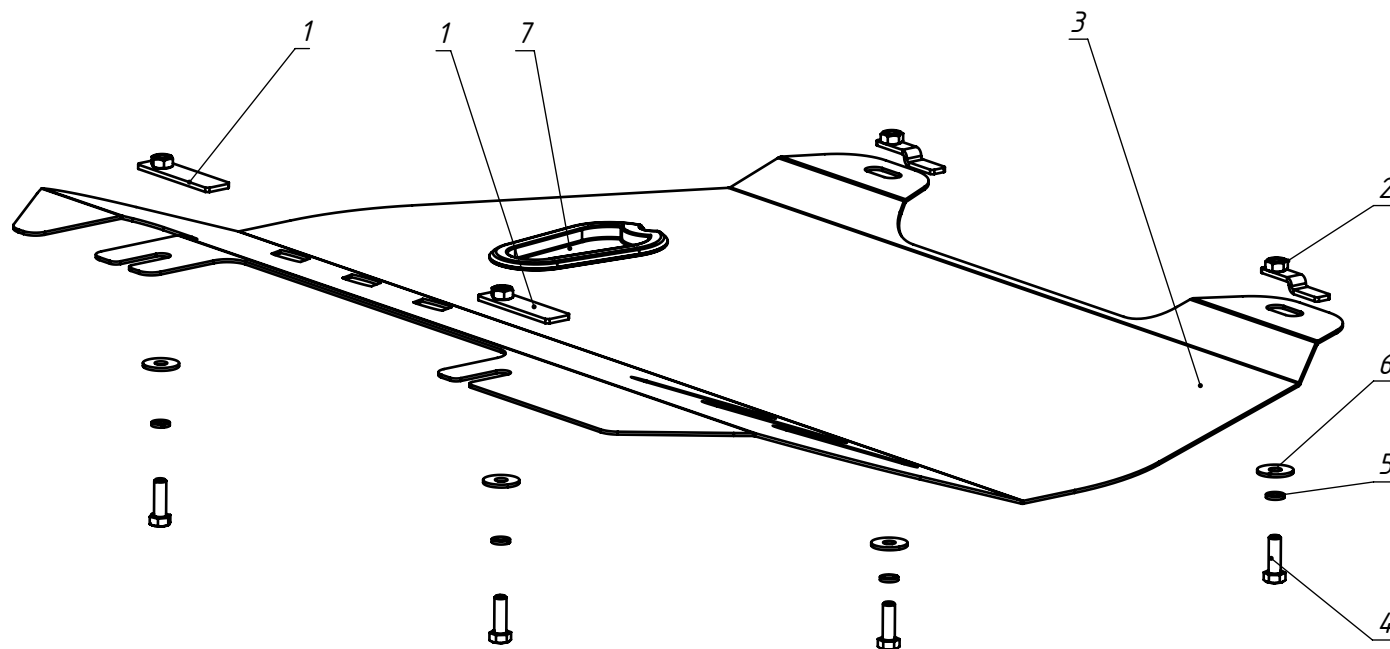

Поз	Наименование	К-во
1	Закладная планка	2
2	Планка закладная	2
3	Защита картера	1
4	Болт М8х25 ГОСТ 7798-70	4
5	Шайба 8 Н ГОСТ 6402-70	4
6	Шайба 8 ГОСТ 6958-78	4
7	Заглушка	1

1. Наживить болты (поз. 4) с шайбами (поз. 5,6) через сквозные отверстия в подрамнике радиатора к закладным гайкам (поз. 1).
2. Установить закладные планки (поз. 2) в подрамник двигателя через технологические отверстия.
3. Навесить защиту (поз. 3) на болты (поз. 4).
4. Закрепить защиту в передней части болтами (поз. 4) с шайбами (поз. 5, 6) к штатным креплениям дампера, а заднюю болтами (поз. 4) с шайбами (поз. 5, 6)
5. Затянуть весь крепеж.