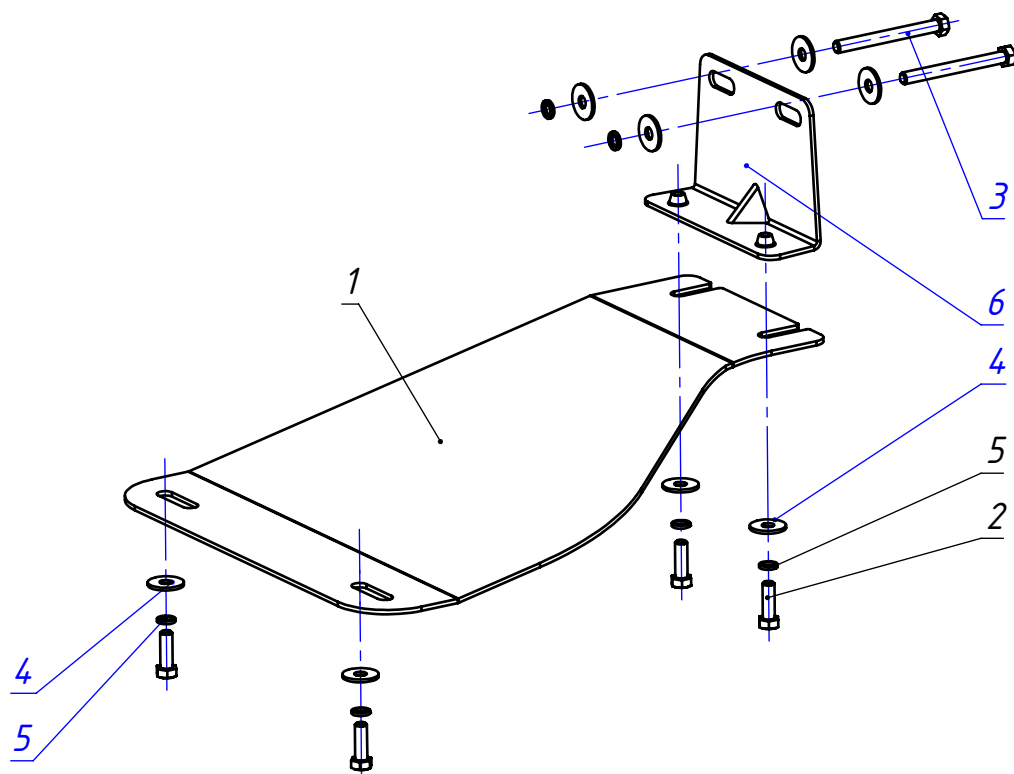

Арт

52.15.121
52.15.122

Chevrolet NIVA restyling Защита КПП

Год выпуска: 2009- по н.в.
Двигатель: 1,7 бензин
Коробка: МКПП

Защита КПП устанавливается совместно с защитой картера.
Крепление защиты осуществляется в четырех точках.

Для закрепления защиты необходимо:

1. Демонтировать штатные болты, крепящие подушку КПП в поперечной балке.
2. Закрепить кронштейн (поз. 6) к поперечной балке болтами (поз. 3) с шайбами (поз. 4, 5), и штатными гайками М8.
3. Наживить в кронштейн (поз. 6) болты (поз. 2) с шайбами (поз. 4, 5).
4. Защиту КПП (поз. 1) U-образными пазами завести на болты (поз.2), наживленные в кронштейн (поз. 6).
5. Переднюю часть защиты прикрутить болтами (поз. 2) с шайбами (поз. 4, 5) к приварным гайкам на защите картера.
6. Затянуть все резьбовые соединения.

Поз.	Наименование	К-во
1	Защита КПП	1
2	Болт М8х25 ГОСТ 7798-70	4
3	Болт М8х80 ГОСТ 7798-70	2
4	Шайба 8 ГОСТ 6958-78	8
5	Шайба 8 Н ГОСТ 6402-70	6
6	Кронштейн передний	1